

COSMOS

FERNSEHSPIEL



Bedienungsanleitung
console-picture-page.de

FERNSEHSPIEL UND ZUBEHÖR

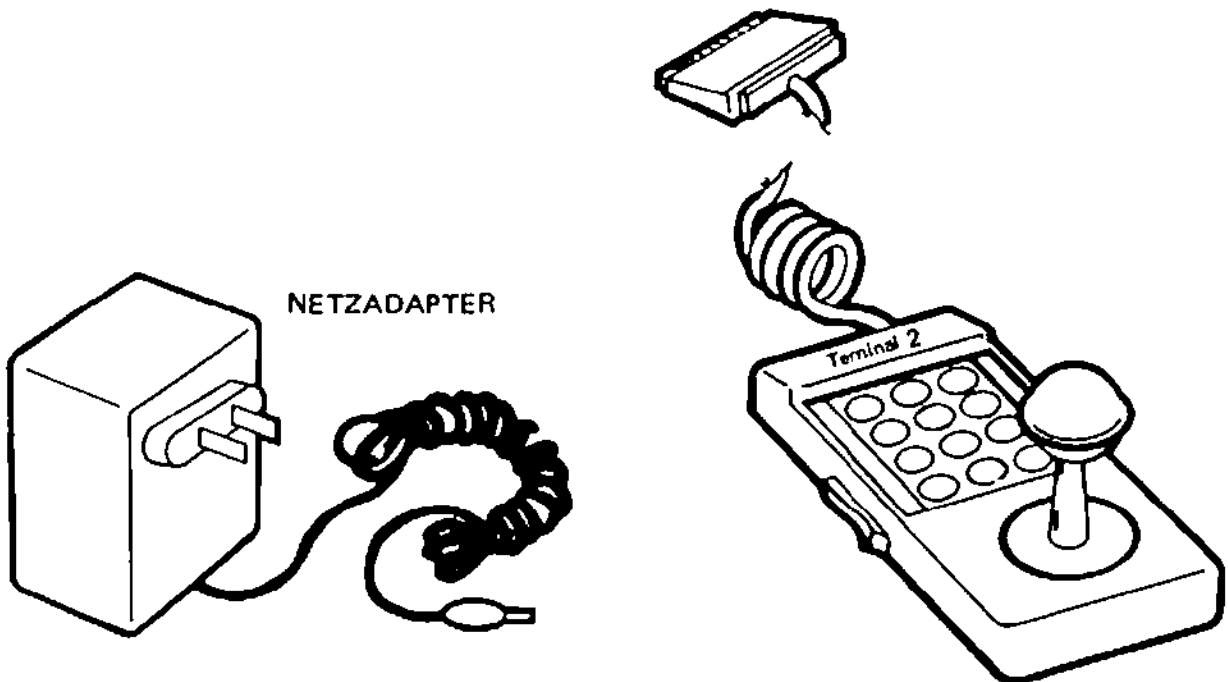
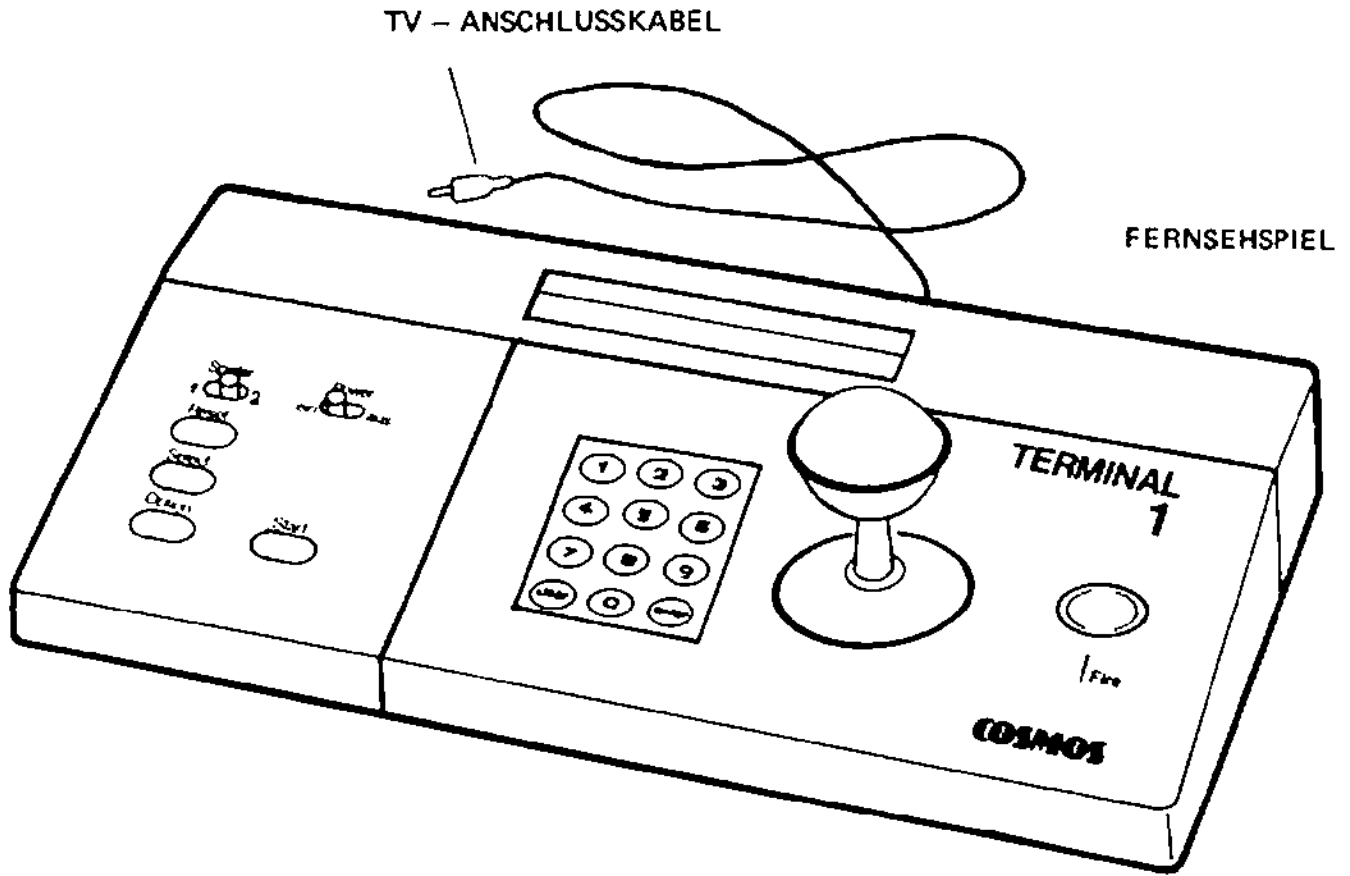

EXTERNE KONTROLLEINHEIT
console-picture-page.de

Bedienungselemente und ihre Funktion

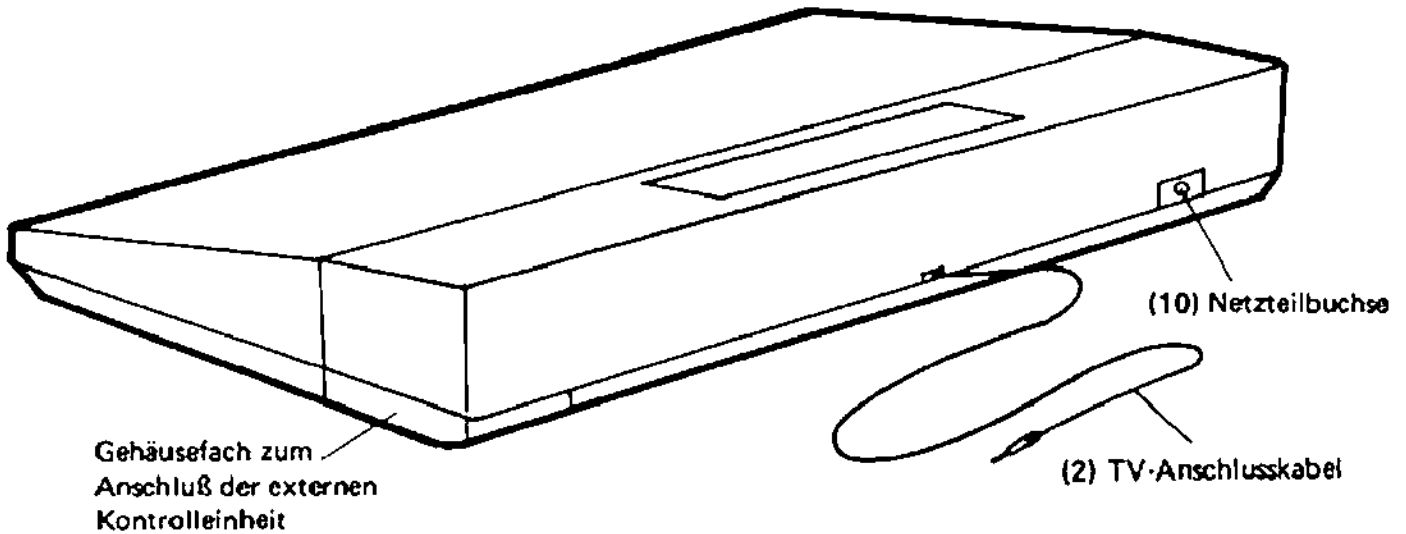

(11) Netzschalter Schaltet Strom ein bzw. aus

Leuchtdioden-Bereitschafts-Anzeige

(6) Kassettenfach

Spielerzahl-schalter

(12) Bei Kassetten-wechsel drücken

Zur Wahl der verschiedenen Spiele einer Kassette

Zur Wahl der verschiedenen Schwierigkeits-grade

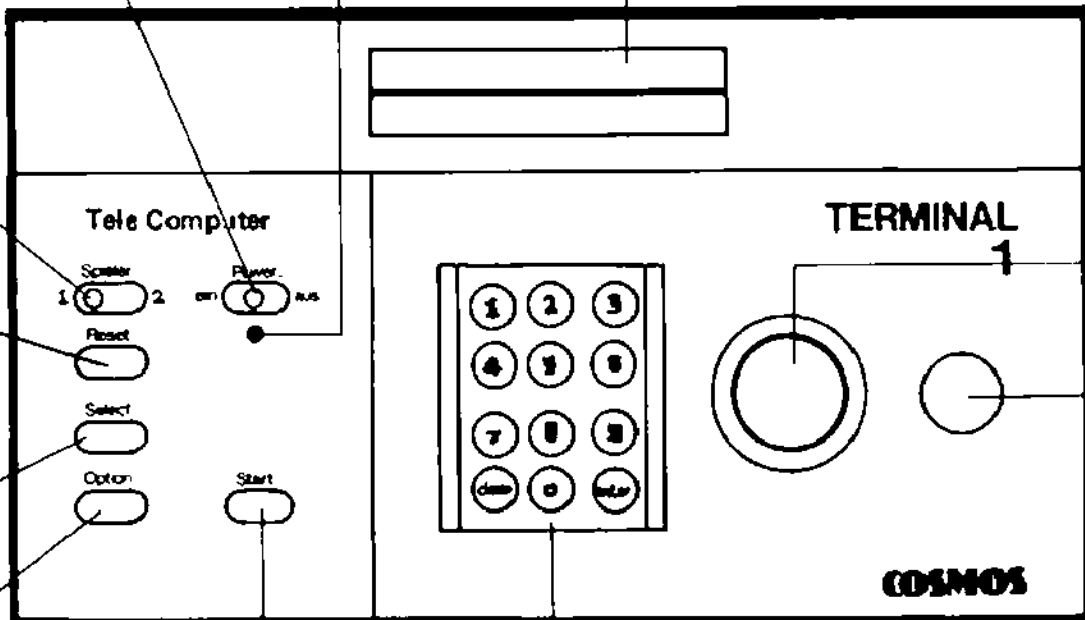

Spielbeginn (Rekordergebnis wird gehalten)

Tastatur

console-picture-page.de

EINFÜHRUNG

Wir begrüßen Sie in der wunderbaren Welt der Computer-Spiele. Dieses Fernsehspiel wird Ihnen viele Stunden Spaß und Freude bereiten. Durch eine Vielzahl der angebotenen Zusatzkassetten sind die Spielmöglichkeiten nahezu unbegrenzt.

ALLGEMEINES

Dieses Mikro-Computer-Fernsehspiel ist zum Anschluß an Schwarz-Weiß- und Farbfernsehgeräte mit 75-Ohm-Koaxanschluß vorgesehen.

Das Fernsehspiel arbeitet im VHF-Bereich I auf Kanal 3.

Zum Lieferumfang gehört ein Netzteil. Dieses übernimmt die Stromversorgung des Telespiels. Fest mit dem Hauptgerät verbunden ist das Antennenkabel.

2 Steuerknüppel im Beipack schrauben Sie bitte auf die Scheiben der Kontrolleinheiten.

INBETRIEBNAHME

1. Verbinden Sie das Kabelende des Netzteils mit dem Grundgerät (Buchse 10). Erst dann den Netzstecker an eine 220-Volt Steckdose anschliessen.
2. Ziehen Sie den Antennenstecker an ihrem Fernsehgerät ab. An seine Stelle kommt das TV-Anschlusskabel des Tele-Computers. Sollte der Koax-Stecker nicht zu der Antennenbuchse ihres Fernsehgerätes passen, so gibt es im Handel entsprechende Adapter.
3. Legen Sie eine Kassette in den Kassettenschacht (6) des Hauptgerätes ein. Die beschrifteten Flächen müssen nach vorne und oben zeigen.
Achtung: Bei Kassettenwechsel muss der Tele-Computer ausgeschaltet sein. Schieben Sie die Programm-Kassetten nicht gewaltsam in den Kassettenschacht, sonst könnten die Anschlusskontakte verbogen werden.
4. Drücken Sie die Netztaaste "Power". Die rote Leuchtdiode "Power On" muss aufleuchten.
5. Betätigen sie die Reset-Taste "Reset".
6. Stellen Sie den Spielerzahlschalter entsprechend der Kassette ein.
7. Drehen Sie den Lautstärkeregler am Fernsehgerät zurück und schalten Sie das Fernsehgerät ein. Stimmen sie es auf Kanal 3 im VHF-Bereich 1 ab. Bei Geräten mit Programmtasten belegen Sie zweckmässigerweise eine Taste, die nicht durch Fernsehprogramme oder einen Video-Recorder "besetzt" ist. Falls erforderlich, stellen Sie mit Hilfe der Feinabstimmung ein klares Bild ein. Näheres entnehmen Sie der Bedienungsanleitung Ihres Fernsehempfängers.
8. Drücken Sie am Tele-Computer die Start-Taste "Start". Das Spiel beginnt.
9. Folgen Sie den ausführlichen Spielanleitungen, die den Telespielkassetten beiliegen. Dort werden auch die übrigen Funktionstasten des Hauptgeräts und der Kontrolleinheit erläutert.
10. Jedes Spiel wird von akustischen Signalen über den Lautsprecher des Fernsehgeräts begleitet. Die Lautstärke regeln Sie am Fernsehgerät.

Hinweis

Der Tele-Computer und das Netzteil erwärmen sich während des Betriebes. Dies ist unbedenklich. Stellen Sie jedoch den Tele-Computer nicht auf ein Kissen oder eine sonst weiche Unterlage, damit die Belüftungsschlitze an der Unterseite frei bleiben.

console-picture-page.de

Funktion der Kontrolleinheiten

1. Schließen Sie die externe Kontrolleinheit an indem Sie das entsprechende Gehäusefach an der Unterseite öffnen, den Stecker einstecken und das Fach wieder schließen.

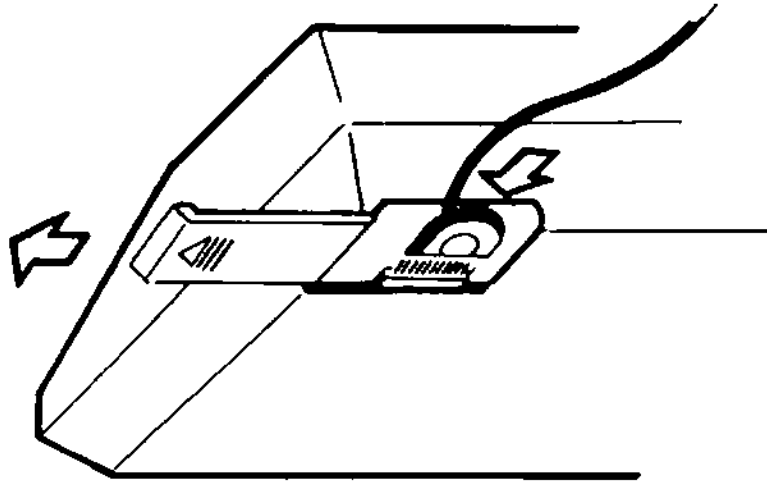

2. Auf den Kontrolleinheiten ist je eine Tastatur mit 12 Tasten. Diese werden benutzt um Informationen in den Mikroprozessor einzuspeisen.
3. Verschiedenen Kassetten sind 1 oder 2 Plastik-Kontrollkarten beige packt, die in der unten abgebildeten Weise über die Tastatur (en) gelegt werden.
Diese Kontrollkarten geben für das entsprechende Spiel die Funktionen der einzelnen Tasten an.

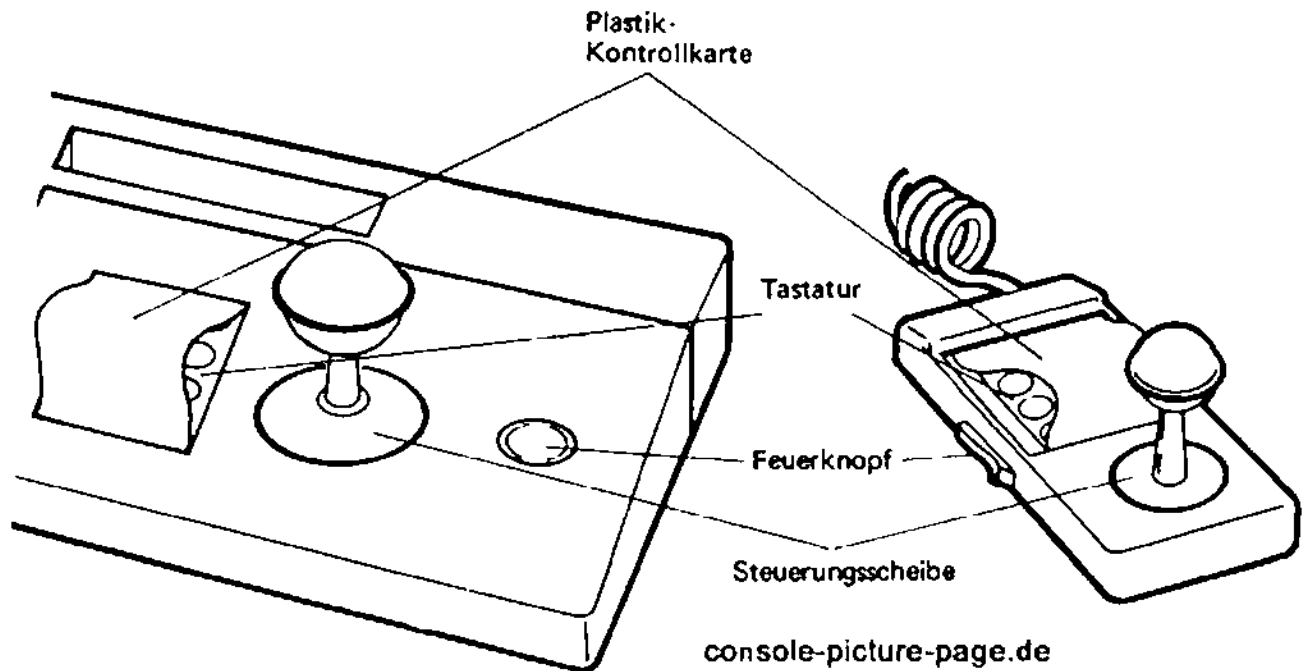

4. An der Seite der Kontrolleinheit befindet sich ein "Feuer" -Knopf.
5. Die Steuerungsscheibe ist an jeder Kontrolleinheit angebracht. Die Richtung nach der die Scheibe gedrückt wird, ist identisch mit der Bewegungsrichtung auf dem Bildschirm.
Zum Bedienen der Steuerungsscheibe drücken Sie mit einem Finger auf die äußere Begrenzung der Scheibe und drehen die Scheibe mit dem Finger, um die Richtung des Objekts, das Sie bewegen, zu wechseln.
6. Bei dem mitgelieferten Zubehör befinden sich 2 Steuerknüppel, die in die dafür vorgesehenen Löcher in der Mitte der Steuerungsscheiben eingeschraubt werden können.
Steuern Sie indem Sie den Steuerknüppel in die entsprechende Richtung drücken. Wahlweise können Sie also direkt oder mit dem Steuerknüppel steuern.

Nach dem Spiel

Schalten Sie den Tele-Computer durch Drücken des Netzschalters "Power" aus und ziehen Sie das Netzteil aus der Steckdose. Die Leuchtdiode erlischt.

Was ist, wenn . . . ?

Kein Spielfeld erscheint auf dem Bildschirm	<ul style="list-style-type: none"> - Kanaleinstellung auf Ihrem Fernsehgerät kontrollieren, ggf. nachstellen - Kabel nicht richtig in die Antennenbuchse gesteckt - Netzgerät nicht richtig in Steckdose oder Gerät eingesteckt oder Netzschalter ausgeschaltet- Überprüfen Sie ob die rote Leuchtdiode aufleuchtet
Bild unscharf, unstabil oder verzerrt	<ul style="list-style-type: none"> - Mit der Feinabstimmung Ihres Fernsehgerätes scharf einstellen
Spielfeld erscheint nicht korrekt	<ul style="list-style-type: none"> - Spiel aus-und einschalten bzw. "Reset"-Taste drücken
Keine Farbe (bei Farbfernsehgerät)	<ul style="list-style-type: none"> - Farbsättigung am Fernsehgerät aufregeln, Feinabstimmung wiederholen
Kein Ton	<ul style="list-style-type: none"> - Lautstärke am Fernsehgerät aufdrehen
Bild läuft horizontal oder vertikal durch	<ul style="list-style-type: none"> - Mit "Bildfang" bzw. "Zeilenfang"-Regler Ihres Fernsehgerätes einstellen

Ihr Gerät ist kompatibel mit dem System TVG 2000; passende Spiel-Kassetten sind im Handel oder unter folgender Adresse erhältlich:

**MOBILAR
TELESPIEL-SERVICE
HALLERSTR. 75
2000 HAMBURG 13**

Unter dieser Adresse können Sie auch eine kostenlose Broschüre über das Spielkassetten-Programm anfordern.

console-picture-page.de

Bestellkarte :

Euro-Scheck anbei

Nachnahme zzgl. Postgebühr

6 Monate Garantie und
voller Service.

Ich bestelle hiermit lt.
umseitiger Aufstellung
Telespielkassetten.

Auftraggeber-Adresse

Bitte
frankieren
falls 60 Pfennig-
Marke
zur Hand

Antwort

SCHMID
ELECTRONICS GMBH
Stettiner Str. 20

6638 Dillingen
console-picture-page.de

	Stück	Einzel-Preis DM	Gesamt-Preis DM
Brain Quiz	1	39,90	
Space Attack	3	69,50	
Space Vultures	6	49,90	
Breakaway	7	49,90	
Alien Invaders	8	49,90	
Space Mission	9	49,90	
Capture	12	49,90	
Soccer	13	59,90	
Tanks A Lot	14	79,50	
Escape	15	79,50	
Missile War	16	69,50	
Cat Trax	17	39,50	
Space Raiders	18	69,50	
Jungler	19	69,50	
Grand Slam Tennis	22	69,50	
Funky Fish	23	79,50	
Plelades	24	79,50	
Spiders	25	79,50	
Red Clash	26	79,50	
The End	27	79,50	
Astro Invader	28	69,50	
Turtles/Turpin	29	79,50	
Jump Bug	30	79,50	
R2D Tank	31	79,50	
Hobo	32	79,50	
3D Soccer	33	79,50	